

PURIKOR



PK-EASY-CT

DISPENSADOR DE AGUA OSMOSIS INVERSA

V1.0
27/02/2025

Manual de instalación

Tabla de contenidos

1. CARTA DE PRESENTACIÓN Dispensador PURIKOR PK-EASY-100CT	3
2. ADVERTENCIAS DE SEGURIDAD	4
3. COMPONENTES DEL DISPENSADOR	5
3.1. Imagen de referencia	5
4. USO E INSTALACIÓN	5
4.1. MODO DE INSTALACIÓN	5
4.2. INSTALACIÓN/CAMBIO DE CARTUCHOS NUEVOS	6
4.3. FUNCIÓN DEL PANEL	8
4.4. OPERACIÓN DE BOTONES	9
4.5. DESCRIPCIÓN DE ICONOS Y ALERTAS	13
5. MANTENIMIENTO	14
5.1. ENJUAGUE INICIAL DE CARTUCHOS NUEVOS	14
6. CONECTIVIDAD INTELIGENTE	17
6.1. PASOS PARA CONFIGURAR EL DISPOSITIVO EN LA APLICACIÓN TUYA	17
7. INSTRUCCIONES DE USO DE LA APLICACIÓN.	20
8. TABLA DE ESPECIFICACIONES	21
9. DIAGRAMA ESQUEMÁTICO ELÉCTRICO DEL PRODUCTO	22
10. DIAGRAMA DE FLUJO DEL PROCESO DE PRODUCCIÓN DE AGUA	23
11. ANEXO 1: PROGRAMA ADICIONAL	23
12. POSIBLES ANOMALÍAS, CAUSAS Y SOLUCIONES	24
13. USOS Y PROHIBICIONES	25

1. CARTA DE PRESENTACIÓN Dispensador PURIKOR PK-EASY-100CT

Estimado cliente,

Nos complace presentarle el Dispensador de Agua PURIKOR PK-EASY-CT, un sistema de purificación de última generación diseñado para satisfacer los más altos estándares de calidad, eficiencia y elegancia en entornos residenciales.

Este equipo combina tecnología avanzada de ósmosis inversa multietapa con un diseño intuitivo y funcional, ofreciendo agua purificada con una reducción de contaminantes de hasta el 99%. Su operación silenciosa, interfaz inteligente y conectividad con la app TUYA lo convierten en una solución ideal para quienes valoran la excelencia en cada detalle.

Uno de los aspectos más innovadores de este modelo es su sistema de purificación sin rechazo, el cual optimiza el uso del agua y prolonga la vida útil de los cartuchos, contribuyendo a un consumo más responsable y sostenible.

A continuación, se presenta una tabla con información clave sobre este sistema:

Sistema de Purificación SIN RECHAZO

Característica	Descripción
Tecnología	Recirculado automático sin rechazo convencional
Funcionamiento	El agua de rechazo se redirige al tanque de agua cruda
Efecto en TDS	Los TDS en el monitor de agua cruda aumentan durante la purificación
Recomendación	<ul style="list-style-type: none">Dado que el equipo recircula el agua de rechazo hacia el tanque de agua cruda, puede generarse un estancamiento natural que favorezca la acumulación de compuestos orgánicos e inorgánicos, así como la aparición de olores no deseados. Por ello, se recomienda renovar el agua del tanque cada 24 horas en caso de no utilizarse el sistema.Desechar el agua restante cuando el nivel sea bajo (puede usarse para riego),
Mantenimiento	Enjuague ligero del recipiente antes de rellenar para evitar saturación de TDS
Notificación inteligente	El equipo alerta si los TDS superan los 999 ppm

Este dispensador ha sido diseñado pensando en su comodidad, seguridad y bienestar. Estamos seguros de que superará sus expectativas y se convertirá en un elemento esencial en su hogar.

Agradecemos su confianza en PURIKOR.

Atentamente,

PURIKOR

2. ADVERTENCIAS DE SEGURIDAD



ATENCIÓN

- Evite desmontar la máquina o cambiar el cable por cuenta propia; esto puede causar fallas o fugas.
- Antes de instalar los filtros en el equipo, retire completamente la envoltura plástica de protección.
- No repare el cable por cuenta propia. Si está dañado, contacte al servicio autorizado para su reemplazo.
- Este equipo está diseñado exclusivamente para uso en interiores. No lo exponga a luz solar directa ni a temperaturas inferiores a 0 °C.
- Desconecte la alimentación de inmediato en caso de falla de la máquina.
- Mantenga la máquina fuera del alcance de los niños y en un lugar seco con temperatura entre 4 y 40 °C.
- Si no va a utilizar la máquina durante más de 24 horas, desconéctela de la corriente.
- Para garantizar el correcto funcionamiento de la máquina, utilice únicamente los accesorios y cartuchos de filtro de nuestra empresa.
- Antes de mover la máquina, vacíe los tanques de agua (cruda), purificada y dispense por completo toda el agua del dentro del equipo.
- Mantenga libres las salidas de aire del equipo. Obstruirlas puede provocar sobrecalentamiento y fallas en el sistema.
- El equipo no debe encenderse sin los filtros correctamente colocados. Esto puede dañar el sistema de bombeo y afectar la calidad del agua.
- Aunque el equipo cuenta con bloqueo infantil, se recomienda supervisión adulta cuando sea operado por menores de edad.

3. COMPONENTES DEL DISPENSADOR

3.1. Imagen de referencia

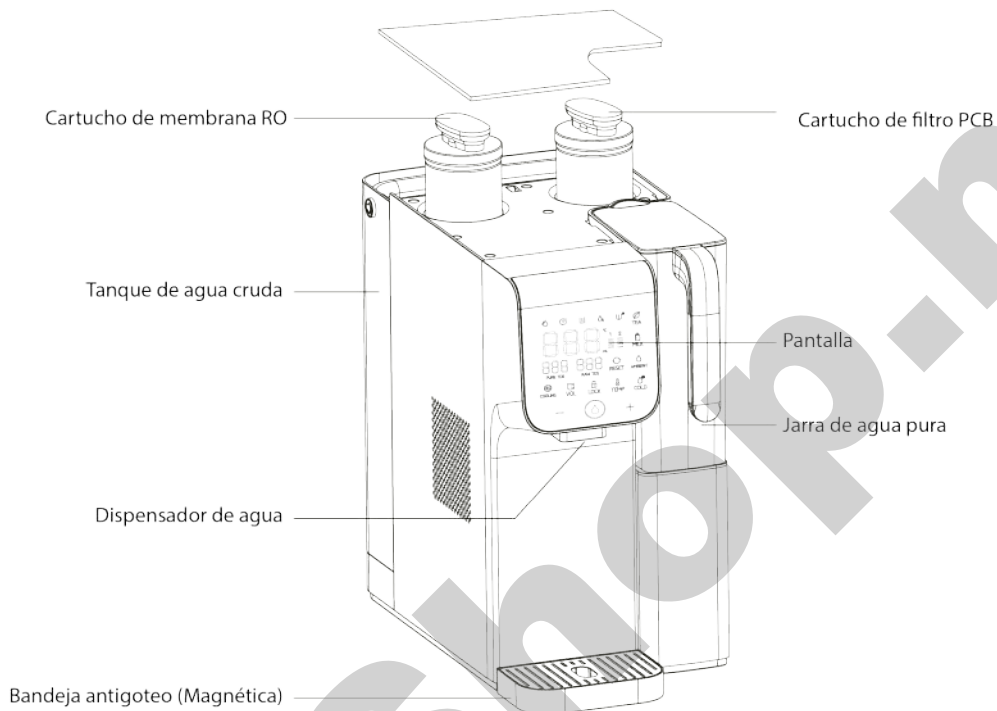

4. USO E INSTALACIÓN



NOTA

Antes de conectar a la alimentación de deben de seguir los siguientes pasos:

- Lavar el tanque de agua cruda
- Lavar la jarra de agua pura





4.1. MODO DE INSTALACIÓN

1. Retire el dispensador de la caja y colóquelo sobre una superficie estable. Ubique la bandeja antigoteo directamente bajo la salida de agua.
2. Siga las instrucciones en el paso 4.2 sobre cómo instalar los cartuchos en el equipo.
3. Abra la tapa del tanque de agua, retire el tanque, lávelo y llénelo con agua (por debajo de la línea de nivel máximo).
4. Vuelva a colocar el tanque de agua en la máquina, cierre la tapa y conecte la alimentación.

4.2. INSTALACIÓN/CAMBIO DE CARTUCHOS NUEVOS

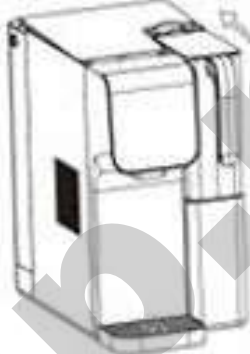
Siga los siguientes pasos para la instalación o cambio de cartuchos.

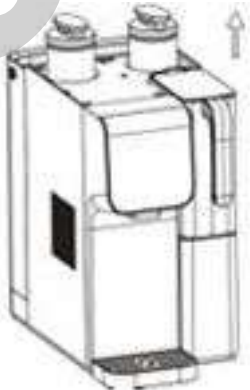
El sistema cuenta con un indicador visual que facilita esta tarea: Cuando la luz de vida útil del cartucho de filtro 1 o 2 parpadee, se recomienda reemplazar el cartucho correspondiente. Siga los siguientes pasos para realizar el cambio:

INSTALACIÓN/CAMBIOS DE CARTUCHOS	
1. Desconecte la alimentación y retire el tanque de agua cruda.	2. Retire la tapa del cartucho de filtro (Deslice la
	
3. Sostenga el mango del cartucho y gírelo en sentido antihorario para retirarlo	4. Extraiga el cartucho de filtro usado
	
5. Inserte el nuevo cartucho y gírelo en sentido horario para ajustarlo.	6. Coloque la tapa del filtro en su ranura, empújela hacia la pantalla, cierre la tapa del tanque y conecte la alimentación.
	



NOTA

Los cartuchos y membranas se fabrican con una protección superficial que garantiza su hermeticidad e inocuidad. Esto permite que puedan manipularse y almacenarse sin afectar su calidad hasta llegar a destino. Debido a esta protección, es indispensable realizar un enjuague previo de todo el sistema (mangueras, depósitos, cartuchos y membranas) una vez instalados.

PRIMER USO

1. **Encendido del equipo:** Al encender el dispensador, la pantalla mostrará la siguiente interfaz inicial de operación:



2. **Contador de enjuague:** El número en pantalla sube cada 20 segundos mientras el equipo este filtrando agua. Al llegar a 100, el ciclo de enjuague habrá terminado.
3. **Autolavado automático:** Antes de filtrar, el equipo realiza un lavado interno de 2 a 3 minutos. Luego inicia el enjuague, que dura entre 45 y 60 minutos.
4. **Preparación para enjuague:** Coloque un recipiente de 6–8 litros bajo el dispensador. Presione el botón de agua (ícono de gota azul) y deje correr el flujo.
5. **Vaciar el sistema:** Si el flujo se detiene, presione nuevamente el botón hasta vaciar el agua. También puede vaciar la jarra de agua pura para acelerar el proceso.
6. **Repetir y limpiar:** Enjuague el tanque y la jarra con agua del grifo. Llene el tanque de agua cruda y repita el proceso hasta que el contador llegue a 100.
Con este procedimiento, el equipo quedará listo para operar.



NOTA

Este lavado inicial limpia los filtros y mangueras. Es normal ver polvo de carbón y burbujas. Por favor Continúe hasta terminar el proceso y el agua salga limpia.

4.3. FUNCIÓN DEL PANEL

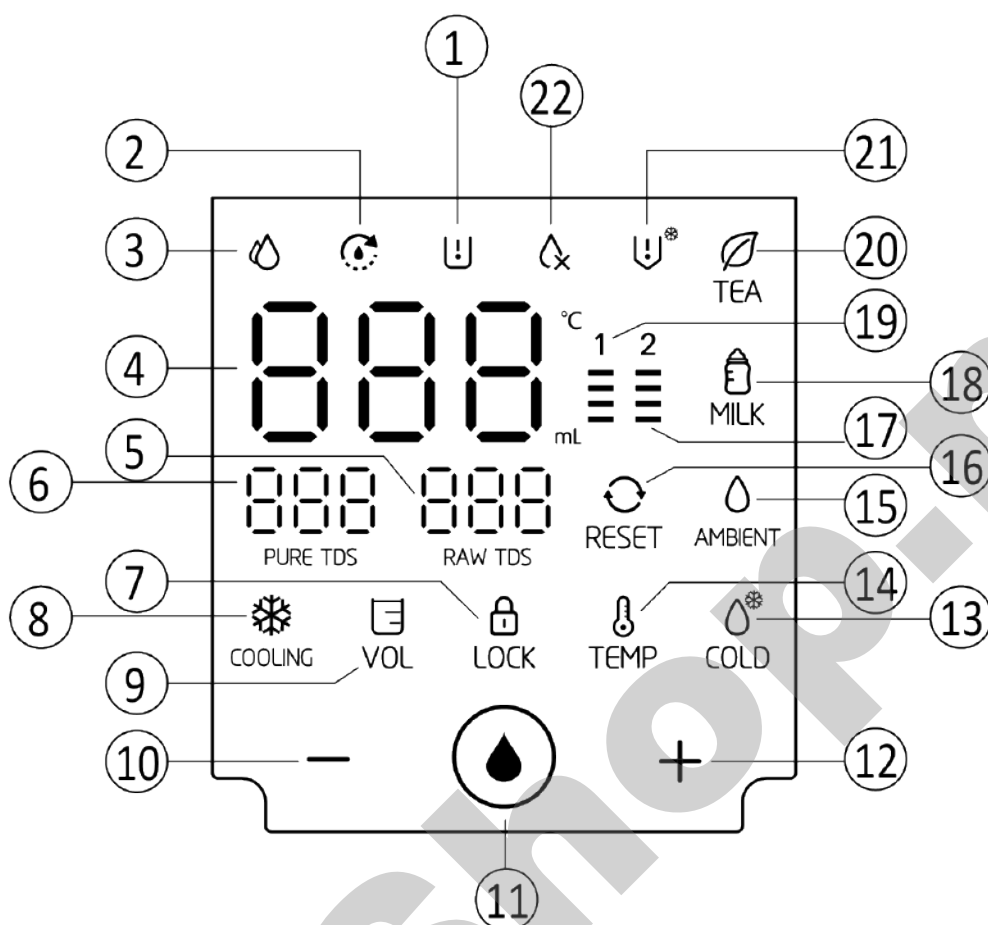

1. Falta de agua en el tanque de agua cruda / TDS altos

2. Enjuague.

3. Producción de agua

4. Temperatura.

5. TDS agua cruda.

6. TDS agua pura.

7. Bloqueo infantil

8. Enfriamiento
Indicador: **Azul / Blanco**

9. Ajuste de volumen

10. Botón de disminuir TEMP.

11. Dispensar

12. Botón de aumentar TEMP.

13. Función para agua fría

14. Ajuste de temperatura

15. Función para agua ambiente

16. Botón de reinicio para cartuchos

17. Vida útil membrana

18. Función agua para leche

19. Vida útil filtro PCB

20. Función agua para Té

21. Falta de agua en el tanque de agua fría

22. Falta de agua en jarra de agua pura

4.4. OPERACIÓN DE BOTONES

Pasos para obtener agua fría o ambiente

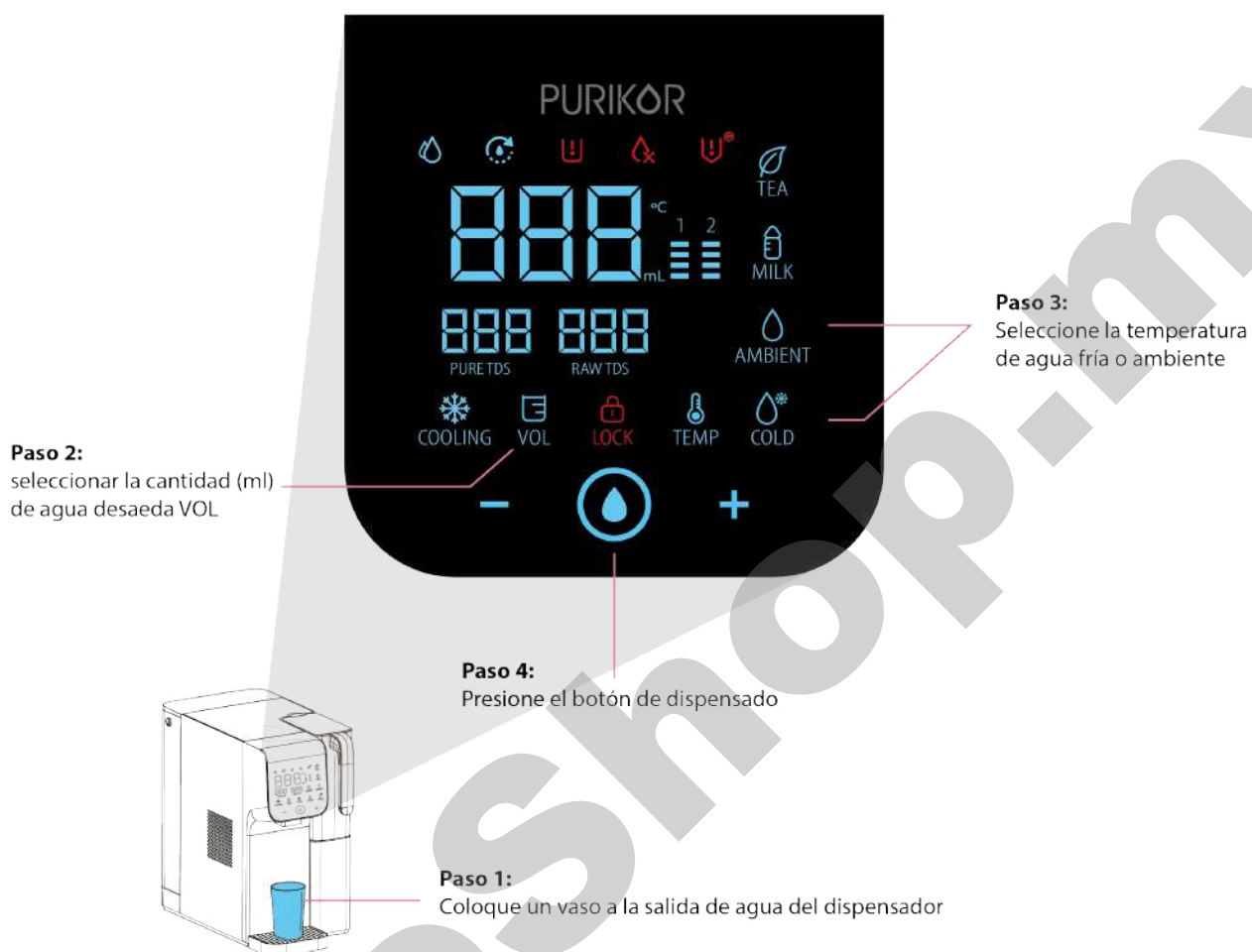

NOTA

Agua fría disponible: el equipo puede dispensar un vaso de agua fría de hasta 500 ml. Para servir un segundo vaso, deberá esperar entre 20 y 25 minutos, tiempo que tarda en completarse nuevamente el proceso de enfriamiento (el tiempo puede variar según la cantidad servida previamente).



NOTA

Se recomienda mantener encendida en todo momento la función de enfriamiento (Cooling) mediante el botón con el copo de nieve (color azul), para que el proceso de enfriado se active automáticamente cuando sea necesario de lo contrario no tendrá agua fría.

Pasos para tener agua caliente

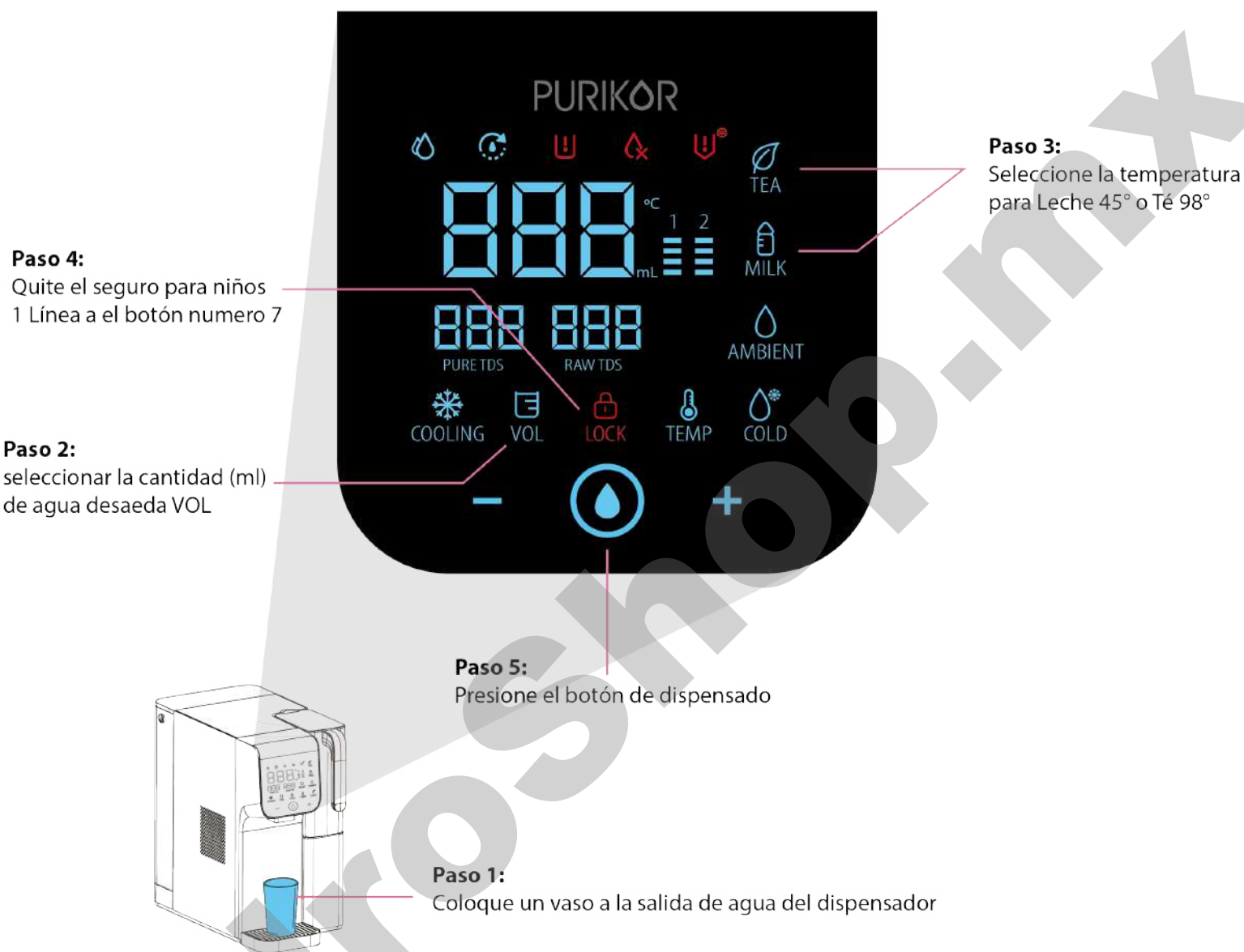

ATENCIÓN

Riesgo de quemadura

Tras servir agua caliente, puede quedar residuo en la manguera. Al dispensar agua fría o a temperatura ambiente, dicho residuo podría salir sin activar el seguro infantil. Se recomienda esperar unos segundos antes de continuar y verificar que el seguro esté activado para mayor seguridad.

Botón de enfriamiento:



Presione el botón Enfriamiento para activar o desactivar la función.

- El botón se ilumina en blanco de forma constante cuando el enfriamiento está apagado.
- Se ilumina en azul cuando el modo de enfriamiento está activado.
- Si la luz azul parpadea, el agua se está enfriando.
- Si la luz azul permanece encendida, el agua ha alcanzado la temperatura establecida.

Botón de bloqueo para niños:



El bloqueo para niños es de color rojo. Presiónelo para desactivar el bloqueo; si no se opera en 10 segundos, se volverá a activar automáticamente. Presionar nuevamente el botón de bloqueo para niños lo volverá a bloquear.

Botón de dispensado de agua:



Presione el botón de dispensado para liberar agua. La luz de dispensado parpadeará mientras el agua fluye. (Para obtener agua caliente, primero debe desbloquear el seguro para niños).

Mantenga presionado el botón de dispensado durante 5 segundos para activar la función de limpieza. Esta vaciara el equipo completamente siga los pasos 5.2.

Botón de volumen:

Presione el botón de volumen para seleccionar la cantidad de agua deseada. Hay 6 opciones: 90 mL, 120 mL, 180 mL, 240 mL, 300 mL y 500 mL.



Botón de temperatura del agua: Presione para seleccionar la temperatura deseada. Las opciones son: 10°C, 25°C, 45°C, 60°C, 70°C, 75°C, 85°C, 90°C, 98°C.



Botón "+" (Ajuste de temperatura) Cada vez que lo presione, la temperatura del agua aumentará un nivel.

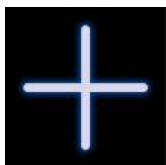

Botón "-" (Ajuste de temperatura) Cada vez que lo presione, la temperatura del agua disminuirá un nivel.

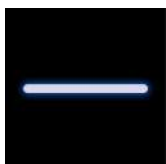

Botón de reinicio: Cuando la vida útil del cartucho ha expirado, la luz de reinicio se encenderá automáticamente.



Si el filtro no ha agotado su vida útil, puede reemplazarlo y restablecerlo anticipadamente. En este caso, la luz no se encenderá; desbloquee el seguro infantil y mantenga presionado Reinicio para ajustar.

4.5. DESCRIPCIÓN DE ICONOS Y ALERTAS

Icono de producción de agua: Se enciende cuando la máquina está produciendo agua.



Icono de falta de agua en la jarra: de agua pura La luz permanece encendida cuando el nivel de agua en la jarra de agua pura es bajo y parpadea al retirarla.



Icono de falta de agua en el tanque de agua fría: La luz se enciende cuando el tanque de agua fría tiene un nivel insuficiente de agua.



Icono de falta de agua en el tanque de agua cruda:



1. La luz permanece encendida cuando se abre la tapa del tanque de agua cruda.
2. Si el nivel de agua en el tanque es inferior al mínimo, la luz parpadeará y sonarán 4 pitidos como recordatorio para añadir agua.
3. Cuando el TDS del agua sin filtrar es superior a 1000, la luz parpadea y emite 6 pitidos como recordatorio para cambiar el agua cruda.





NOTA

Modo de hibernación: Si no hay actividad durante 5 minutos tras producir agua, el equipo entra en hibernación. Solo la luz del botón de dispensado permanecerá activa. Presione cualquier tecla para reactivar la pantalla.

5. MANTENIMIENTO

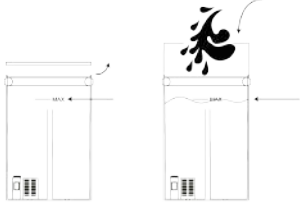
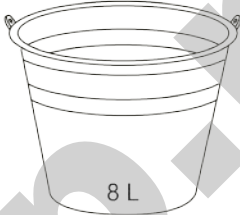
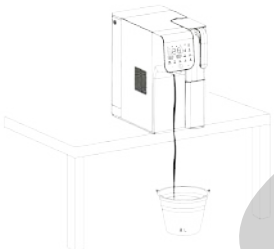
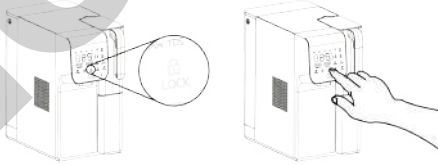
5.1. ENJUAGUE INICIAL DE CARTUCHOS NUEVOS

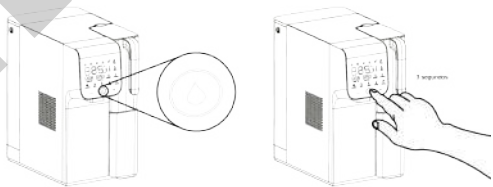
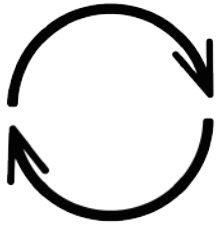
<p>1. Llene el tanque hasta la marca "MAX", colóquelo en el equipo y asegure la tapa. El sensor de seguridad activará el filtrado automático hasta llenar la jarra; no es necesario esperar para continuar.</p>	<p>2. Consiga un recipiente con capacidad mínima de 8 litros para recolectar el agua que pasa por el sistema durante el enjuague.</p>
	
<p>3. Coloque el recipiente bajo el dispensador.</p>	<p>4. Quite el seguro para niños (botón rojo en la pantalla).</p>
	
<p>5. Mantenga presionado el botón de dispensado durante 3 segundos para iniciar automáticamente el proceso de enjuague.</p>	<p>6. Repita los pasos del 3 al 6 dos veces más, llenando el tanque con agua cruda en cada ciclo.</p>
<p> NOTA Al finalizar el suministro, deseche el agua. Puede usarse para riego o limpieza, no para consumo humano.</p>	
	

7. El proceso de calibración tomará aproximadamente 15 minutos y utilizará 15 litros de agua aproximadamente.



8. Después de este proceso su dispensador queda calibrado y listo para su uso



NOTA

Para reiniciar el contador de la vida del filtro siga los pasos mencionados en el apartado: **Operación de reinicio del cartucho de filtro**

Operación de reinicio de cartucho de filtro

1. Cuando la vida de uno de los cartuchos esta por expirar le aparecerá el botón de RESET



2. Mantenga presionado el botón de RESET 3 segundos; la luz parpadeará y habrá ingresado al modo reinicio de cartuchos



Operación de reinicio de cartucho de filtro

3. Seleccione el cartucho a cambiar 1(PCB) o 2(RO) presionando nuevamente RESET



4. Una vez seleccionado el cartucho presione RESET durante 3 segundos escuchará una alarma y su cartucho habrá reiniciado la vida útil del cartucho



NOTA





- Después de 5 segundos de inactividad el sistema sale del modo cambio de cartuchos.
- También puede reiniciar la vida de sus cartuchos a través de la aplicación de Tuya.

6. CONECTIVIDAD INTELIGENTE

6.1. PASOS PARA CONFIGURAR EL DISPOSITIVO EN LA APLICACIÓN TUYA

1. Descargue la aplicación "TUYA Smart" en su dispositivo móvil.



<p>2. Cree una cuenta e inicie sesión.</p>	<p>3. Verifique la conexión Wi-Fi y otorgue los permisos requeridos por la aplicación.</p>
	
<p>4. En Mi Hogar, toque el ícono "+" en la esquina superior derecha.</p>	<p>5. Seleccione Agregar dispositivo.</p>
	

6. Si el equipo se muestra automáticamente en la aplicación, proceda a seleccionarlo.



7. Si no aparece, mantenga presionados Cooling y Cold durante 3 segundos para hacerlo visible.



8. Selecciónelo en la lista.



9. Ingrese el nombre y la contraseña de la red Wi-Fi.



10. Espere la vinculación y presione Finalizar.	11. El dispositivo quedará disponible en Mi Hogar.

7. INSTRUCCIONES DE USO DE LA APLICACIÓN.



Una vez vinculado el dispositivo y visible en "Mi Hogar", selecciona el ícono del equipo. Donde podrás monitorear en tiempo real su funcionamiento.

Resumen de la Pantalla

- **Calidad del agua pura:** Este indicador muestra el nivel de TDS (Sólidos Disueltos Totales) presentes en el agua filtrada, medidos en PPM (Partes por Millón). Mientras menor sea el valor, mayor será la pureza y calidad del agua que consumes.
- **TDS de agua cruda:** Indica la calidad del agua a la entrada del sistema.
- **Tiempo de filtro PP y Tiempo de filtrado RO:** Los porcentajes indican la vida útil restante de cada filtro, lo que permite saber cuándo reemplazarlos para mantener la mejor calidad de agua.
- **Agua total:** Indica la cantidad acumulada de agua purificada que ha producido el equipo hasta ese momento.
- **Estado:** Muestra en tiempo real la actividad del purificador: En espera, Sirviendo agua o Purificando. Así sabrás siempre en qué etapa se encuentra.
- **Restablecer RO y Restablecimiento de PP:** Estos botones reinician el contador de vida útil tras reemplazar un cartucho, devolviéndolo al 100% para mantener un control preciso.

8. TABLA DE ESPECIFICACIONES

Fases x Voltaje (60 Hz)	1 x 127 Vca
Fuente de suministro de agua	Red municipal
Rango de temperatura del agua de entrada	5°C - 38°C
TDS máx. recomendados a la entrada	< 500 ppm
Capacidad del tanque de agua cruda	5 L
Capacidad de producción	100 GPD
Producción de agua	0.26 L/min
Capacidad de la jarra de agua pura	1.5 L
Capacidad del tanque de agua fría	0.5
Reducción de contaminantes	Hasta el 99%
Tasa de rechazo	91%
Micras de la membrana	0.0001 µm
Potencia nominal	1 500 W
Potencia de calentamiento	1 380 W
Potencia de enfriamiento	65 W
Grado de protección IP	IPX4
Cable de alimentación	1.3 m
Vida útil de diseño de membrana RO (PK-EASY-M100CT) *	12 meses
Vida útil de diseño del filtro PCB (PK-EASY-PP100CT) *	6 meses

* La vida útil de los cartuchos depende de la calidad de agua de entrada

9. DIAGRAMA ESQUEMÁTICO ELÉCTRICO DEL PRODUCTO

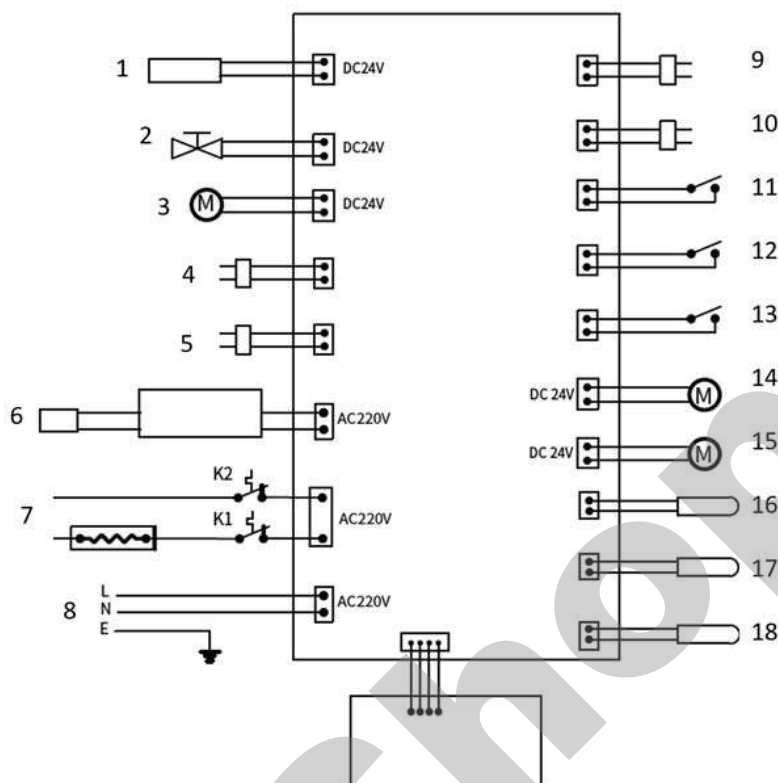

1. Adaptador de corriente.	10. Nivel bajo del depósito de agua pura (sensor de nivel de agua).
2. Válvula solenoide de recirculación	11. Interruptor de entrada del depósito de agua pura (interruptor de lengüeta).
3. Bomba de ósmosis inversa (RO).	12. Interruptor de entrada del tanque de agua cruda (interruptor de lengüeta).
4. Sensor de TDS de agua pura.	13. Nivel bajo del tanque de agua cruda (interruptor de lengüeta).
5. Sensor de TDS de agua cruda.	14. Bomba del tanque de agua fría.
6. Tanque de agua fría.	15. Bomba de dispensado de agua.
7. Controlador de temperatura.	16. NTC del tanque de agua fría.
8. Placa de calentamiento.	17. NTC del agua de entrada.
9. Nivel alto del depósito de agua pura (sensor de nivel de agua).	18. NTC del agua de salida.

10. DIAGRAMA DE FLUJO DEL PROCESO DE PRODUCCIÓN DE AGUA

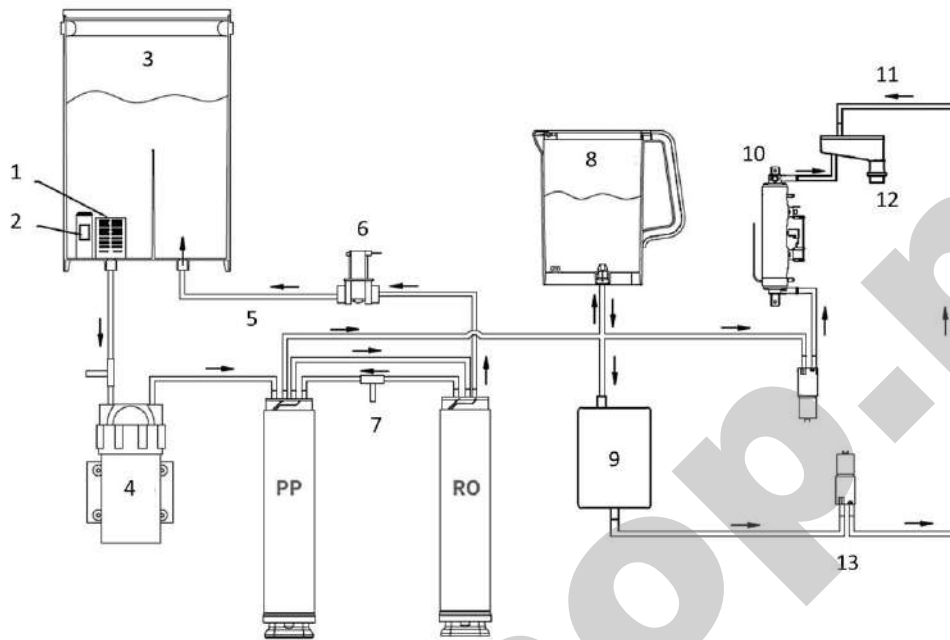

1. Filtro de malla.	8. Depósito de agua pura.
2. Bola de flotador.	9. Tanque de agua fría.
3. Tanque de agua.	10. Placa de calentamiento.
4. Bomba.	11. Caja separadora de vapor de agua.
5. Recirculación de agua de membrana.	12. Salida de agua.
6. Válvula solenoide de agua recirculada	13. Bomba de agua fría.
7. TDS de agua pura.	

11. ANEXO 1: PROGRAMA ADICIONAL

- Ajuste fino del volumen de agua:** Desbloquee el seguro para niños, mantenga presionado el botón de volumen de agua durante 5 segundos para ingresar al modo de ajuste de volumen. La configuración predeterminada es "0". Presione "-" para disminuir los niveles ("-1, -2") y "+" para aumentarlos ("1, 2").
- Ajuste fino de la temperatura del agua a 98°C:** Desbloquee el seguro para niños, mantenga presionado el botón de temperatura del agua durante 5 segundos para ingresar al modo de ajuste de temperatura. La configuración predeterminada es "0". Presione "-" para disminuir los niveles ("-1, -2, -3") y "+" para aumentarlos ("1, 2, 3").
- Ajuste de la alarma de alto TDS en el agua cruda:** Desbloquee el seguro para niños, mantenga presionados los botones "+" y "-" al mismo tiempo para ajustar la alarma de alto TDS. El valor de TDS del agua sin filtrar mostrará "1FF" o "2FF".
 - 1FF: TDS 1000 ppm
 - 2FF: TDS 2000 ppm

12. POSIBLES ANOMALÍAS, CAUSAS Y SOLUCIONES

Anomalías	Causas	Soluciones
La pantalla muestra falta de agua, pero hay agua en el tanque.	La boya del tanque de agua está colocada incorrectamente.	Coloque el lado plano de la boya hacia el cartucho de filtro.
	El TDS muestra 999.	Cambie el agua en el tanque de agua original.
	La tapa del tanque de agua original no está en la posición correcta.	Posicione la tapa correctamente.
La placa de calentamiento no funciona.	Hay un ícono de campana en la pantalla.	Después de finalizar la producción de agua, la campana desaparecerá.
	Primer uso o primera conexión a la corriente.	Dispense el primer vaso de agua a temperatura ambiente.
E1	Si la máquina no deja de producir agua después de 30 minutos de funcionamiento continuo, se mostrará E1 en la pantalla.	Vuelva a conectar la alimentación. Si E1 sigue apareciendo, comuníquese con su distribuidor.
E2	Si la placa de calentamiento de la máquina se sobrecalienta en seco, se mostrará E2 en la pantalla.	Dispense "agua a temperatura ambiente" para salir del estado de falla. Si después de varios intentos la falla persiste, comuníquese con su distribuidor.
E3	Si la jarra de agua purificada detecta un nivel de agua alto, pero no puede detectar un nivel de agua bajo, se mostrará E3 en la pantalla.	Comuníquese con su distribuidor.
E4	Si el sensor de temperatura de entrada de agua no funciona, se mostrará E4 en la pantalla.	Comuníquese con su distribuidor.
E5	Si el sensor de temperatura de salida de agua no funciona, se mostrará E5 en la pantalla.	Comuníquese con su distribuidor.
E6	Durante el proceso de calentamiento del agua, si la temperatura no aumenta 5°C en 5 segundos, la máquina entra en estado de "Sin calentamiento" y mostrará E6 en la pantalla.	Comuníquese con su distribuidor.
E7	Si la placa de control no puede conectarse con la pantalla, se mostrará E7 en la pantalla.	Comuníquese con su distribuidor.
Producción de agua anómala	Si la máquina continúa produciendo agua durante 30 minutos consecutivos sin detenerse, se marcará como «Anomalía en la producción de agua».	Vuelva a conectar la fuente de alimentación para borrar el estado de fallo.
Alarma de quemado en seco	Cuando el calentador de la máquina se quema en seco, cuando la sonda de temperatura del agua caliente detecta que la temperatura del agua caliente supera los 106 grados, se activa la protección contra quemado en seco.	Cuando la temperatura es inferior a 80 grados, se recupera automáticamente y el icono de selección de temperatura se muestra con normalidad. En ese momento, puede tomar «agua a temperatura ambiente».

13. USOS Y PROHIBICIONES

USOS

Uso en entornos residenciales con temperatura ambiente de 4 °C a 40 °C.

Instalación en interiores con ventilación adecuada para evitar sobrecalentamiento.

Purificación de agua de red para consumo humano mediante sistema de ósmosis inversa.

PROHIBICIONES

No utilizar el equipo en exteriores ni exponerlo a luz solar directa o temperaturas bajo 0 °C.

No operar con el cable de alimentación dañado; este debe ser reemplazado por personal autorizado.

No permitir que niños manipulen el equipo sin supervisión.

No utilizar el equipo a fuentes con agua no potable o con sólidos, aceites o sustancias químicas.

No desmontar ni modificar el equipo sin autorización del servicio técnico.